

Wciągarka elektryczna 230V 500kg/1000kg

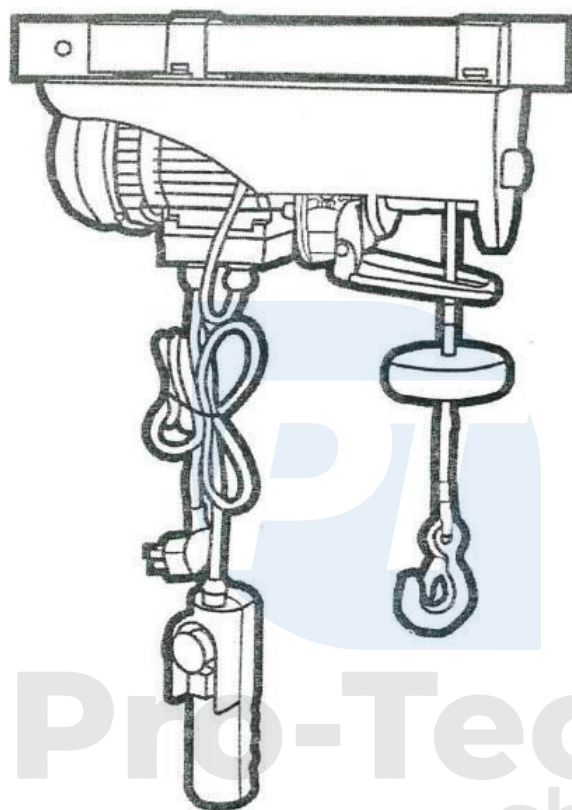

Pro-Tech
shop

Instrukcje użytkowania
Tłumaczenie oryginalnych instrukcji



Nosić rękawice ochronne!



Przed użyciem należy przeczytać instrukcję obsługi.



Przebywanie pod ładunkiem jest



zabronione! Należy zawsze nosić ochronę

głowy.

Przeznaczenie wciągarki

Wciągarka została zaprojektowana do wykonywania prac budowlanych lub w gospodarstwach rolnych. Urządzenie może być używane do podnoszenia ładunków w kontrolowanych warunkach. Może być również używany do ciągnięcia ładunków, ale kotwiczenie za pomocą wciągarki jest zabronione. Urządzenie nie jest przeznaczone do poziomowania lub stabilizowania elementów konstrukcyjnych i nośnych. Nie można go również używać do podnoszenia ludzi lub zwierząt. Podnoszony ładunek musi być stały, nie można podnosić ładunków, w których środek ciężkości się przemieszcza, takich jak zbiorniki z cieczą lub substancjami sypkimi. Zmiana środka ciężkości spowoduje destabilizację ładunku! Zabrania się również pozostawiania wciągarki pod ładunkiem, jako zawiesia dla żyrandoli lub elementów dekoracyjnych.

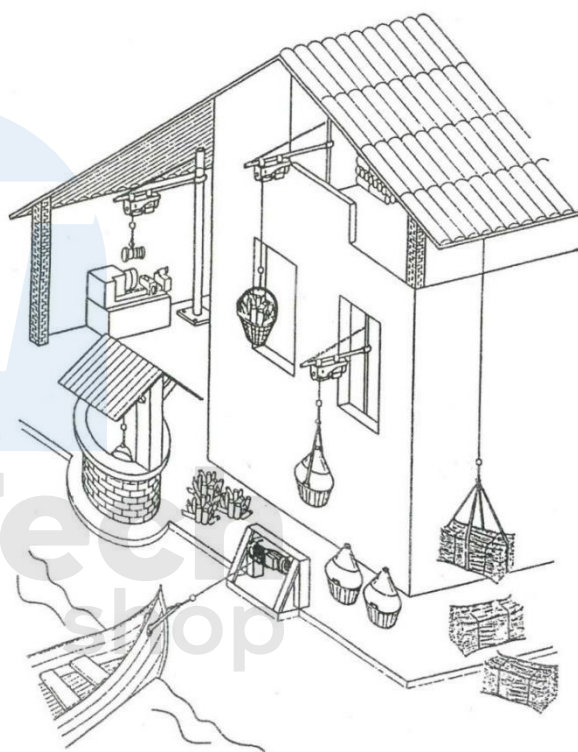

Opis zewnętrzny

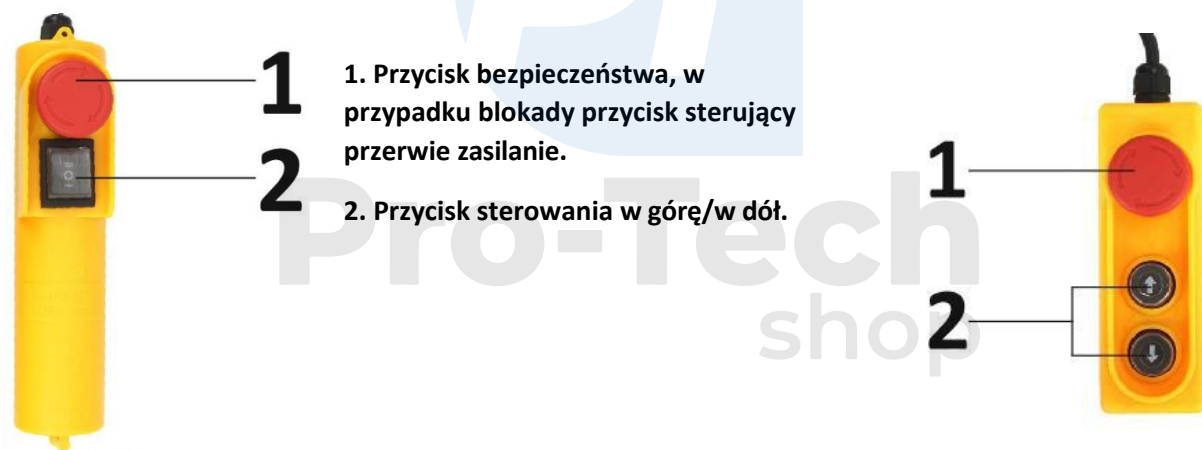

Bezpieczna praca z wciągarką

Prosimy o zapoznanie się ze wszystkimi instrukcjami i przepisami.

Niezastosowanie się do poniższych instrukcji może spowodować porażenie prądem, pożar lub poważne obrażenia ciała.

Termin "elektronarzędzia" używany w poniższym tekście odnosi się do elektronarzędzi zasilanych z sieci.

Zachowaj instrukcje po ich przeczytaniu i przekaz je wraz z kołowrotkiem podczas jego sprzedaży.

Bezpieczeństwo osobiste.

Podczas pracy z elektronarzędziami należy zachować ostrożność i wykonywać każdą czynność z należytą uwagą. Nie używaj elektronarzędzi, jeśli jesteś zmęczony lub pod wpływem narkotyków, alkoholu lub leków.

1. Stosować środki ochrony osobistej.
2. Należy unikać przypadkowego uruchomienia narzędzia. Przed włożeniem wtyczki do gniazda upewnij się, że elektronarzędzie jest wyłączone.
3. Należy unikać nienaturalnych pozycji podczas pracy. Należy dbać o utrzymanie stabilnej pozycji roboczej i równowagi.
4. Zawsze upewnij się, że możesz skontaktować się z pomocą medyczną, mając przy sobie telefon komórkowy lub krótkofalówkę.
5. Nigdy nie chwytaj liny podczas pracy wciągarki, ponieważ istnieje niebezpieczeństwo przytrzaśnięcia dłoni, co może spowodować trwałe uszkodzenie!
6. Podczas nawijania operator musi znajdować się na górze, jest to dobry punkt do obserwacji ładunku.
7. Nigdy nie stawaj pod ładunkiem lub w jego bezpośrednim sąsiedztwie! Jeśli mocowanie ładunku zawiedzie, ładunek spadnie, stwarzając realne zagrożenie dla osób postronnych lub współpracowników.

Bezpieczeństwo elektryczne

1. Wtyczka elektronarzędzia musi pasować do gniazda z uziemieniem ochronnym. Wtyczka elektronarzędzia i gniazdo z uziemieniem ochronnym zmniejszają ryzyko porażenia prądem elektrycznym.
2. Urządzenie należy chronić przed deszczem i wilgocią. Przedostanie się wody do elektronarzędzia zwiększa ryzyko porażenia prądem.
3. Nigdy nie używaj przewodu zasilającego do innych czynności. Nigdy nie przenoś elektronarzędzi za przewód ani nie używaj go do wieszania sprzętu. Nigdy nie wyciągaj wtyczki z gniazdka ciągnąc za przewód. Przewód należy chronić przed wysokimi temperaturami i trzymać z dala od oleju, ostrych krawędzi lub ruchomych części urządzenia.
4. Jeśli pracujesz z elektronarzędziami na zewnątrz, użyj przedłużacza, który nadaje się również do użytku na zewnątrz.
5. Jeśli konieczne jest korzystanie z elektronarzędzi w wilgotnym środowisku, należy użyć zabezpieczenia prądowego. Instalacja i zabezpieczenie muszą być wykonane przez wykwalifikowanego technika.
6. Nie należy demontować wciągarki ani jej akcesoriów. Każdy stycznik lub osłona służy do ochrony, a ich usunięcie znacznie zwiększa ryzyko pracy z urządzeniem.

Bezpieczeństwo w miejscu pracy

1. Miejsce pracy powinno być czyste i dobrze oświetlone. Nieporządek w miejscu pracy lub nieoświetlony obszar roboczy mogą być przyczyną wypadków.
2. Nie używaj tego elektronarzędzia w środowisku zagrożonym wybuchem, zawierającym np. łatwopalne ciecze, gazy lub płyny. Podczas korzystania z elektronarzędzia wytwarzane są iskry, które mogą spowodować zapłon.

3. Podczas podnoszenia na stanowisku pracy nie mogą znajdować się osoby stojące, ponieważ uwolnienie ładunku i jego upadek zagraża wszystkim osobom znajdującym się pod nim.
4. Miejsce pracy powinno być oznaczone i zabezpieczone przed możliwością nieuprawnionego wejścia.
5. Jeśli praca jest wykonywana w obszarze, w którym znajdują się inni pracownicy, podnoszenie musi odbywać się przy użyciu sprzętu zabezpieczającego. Operator wciągarki jest odpowiedzialny za stabilne podnoszenie ładunku. Osoba asekurowująca powinna obserwować obszar pod ładunkiem i zabezpieczyć go przed wtargnięciem innych pracowników.
6. W żadnym wypadku żadne osoby ani przedmioty nie mogą znajdować się pod podnoszonym ładunkiem lub w odległości co najmniej 2 metrów od krawędzi ładunku. Upuszczenie ładunku na trzymane przedmioty może spowodować ich wyrzucenie w powietrze lub upuszczenie, stwarzając zagrożenie dla ludzi i mienia.

Instalacja wciągarki

Wciągarka jest wyposażona w zaciski umożliwiające przymocowanie jej do belki wysięgnika.

Podczas montażu upewnij się, że wszystkie cztery śruby mocujące są dobrze dokręcone, warto użyć kleju do gwintów. Wibracje generowane przez wciągarkę mogą spowodować poluzowanie się śrub, co może doprowadzić do wypadku.

Rama, na której zostanie zamontowana wciągarka, powinna mieć udźwig co najmniej dwukrotnie większy od udźwigu wciągarki. Należy zapewnić bezpieczną i trwałą instalację. Siły boczne działające na punkt kotwiczenia powinny być brane pod uwagę, ponieważ powstają one, gdy ładunek się kołysze.

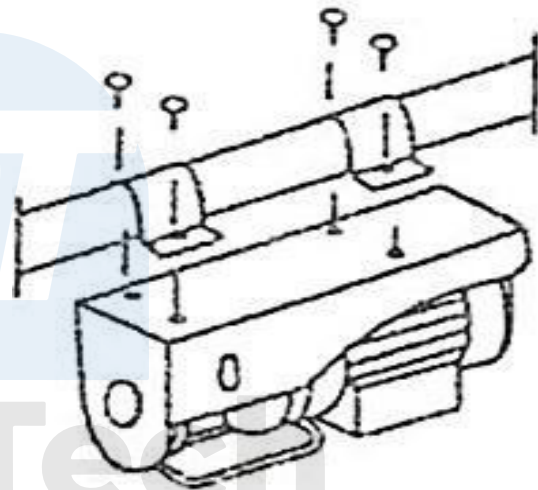

UWAGA! Surowo zabrania się mocowania wciągarki do elementów konstrukcyjnych dachu lub hal, na których pracuje, uszkodzenie elementów konstrukcyjnych może spowodować zawalenie się budynku!

Wciągarka musi być zamontowana pod dachem. Należy zapewnić odpowiednią wentylację, ponieważ silnik elektryczny generuje ciepło. Ponadto należy zapewnić stabilne miejsce dla operatora urządzenia.

Instalacja elektryczna

Podczas instalacji urządzenia należy zapewnić wystarczające zasilanie. Wraz ze wzrostem długości przewodu zasilającego należy zwiększyć jego przekrój. Jeśli przekrój kabla zasilającego jest zbyt mały, napięcie spadnie, a w konsekwencji prąd na kablu i samym uzwojeniu silnika wzrośnie. Efekt ten może objawiać się niemożnością podniesienia ładunku, a nawet jego upadkiem podczas podnoszenia.

Mechanizm hamulca elektromagnetycznego nie wymaga dużego prądu i dlatego zwolni się, jeśli silnik nie zostanie zasilony wystarczającą ilością energii, obciążenie zacznie spadać, gdy przycisk "w górę" zostanie naciśnięty.

Zignorowanie takiego zjawiska stwarza niebezpieczną sytuację i prowadzi do przepalenia silnika elektrycznego wciągarki.

Instalacja elektryczna zasilająca urządzenie powinna być zatem wykonana przez autoryzowanego elektryka, który obliczy średnicę kabla, biorąc pod uwagę materiał i rodzaj użytego przewodu.



Jeśli wciągarka jest używana w niestałym miejscu, które wymaga użycia przedłużacza, należy postępować zgodnie z poniższą tabelą.

Długość kabla zasilającego	Grubość kabla zasilającego
Do 20 metrów	2 x przekrój liny wciągarki
Od 20 do 50 metrów	4 x przekrój liny wciągarki
Powyższy współczynnik konwersji dotyczy przedłużacza z przewodem miedzianym.	

Korzystanie z wciągarki elektrycznej

OSTRZEŻENIE - Przed użyciem należy zapoznać się z poniższą listą zasad.

UWAGA - Tylko doświadczeni operatorzy mogą obsługiwać wciągarkę samodzielnie! Jeśli operator nie ma doświadczenia, powinien przepracować co najmniej 50 godzin pod nadzorem doświadczonej osoby. Takie doświadczenie umożliwi samodzielną i bezpieczną pracę w przyszłości.

1. Gniazdka elektryczne muszą być w pełni sprawne, jeśli są uszkodzone, nie należy podłączać do nich narzędzi bez uprzedniej naprawy.
2. Aby uniknąć porażenia prądem, należy uziemić urządzenie i unikać kontaktu wtyczki z wodą.
3. Gdy urządzenie jest włączone, należy upewnić się, że dzieci i osoby postronne nie zbliżają się do urządzenia.
4. Nie ciągnąć za przewód podczas wyjmowania wtyczki.
5. Chronić sprzęt przed mrozem i niskimi temperaturami.
6. Jeśli wciągarka nie reaguje i nie podnosi ładunku, nie należy ponownie naciskać przycisku wciągarki. Oznacza to, że ciężar jest zbyt duży i należy go zmniejszyć.
7. Przed rozpoczęciem pracy należy sprawdzić, czy metalowa linka jest prawidłowo owinięta wokół bębna i wygląda tak, jak pokazano na rysunku:

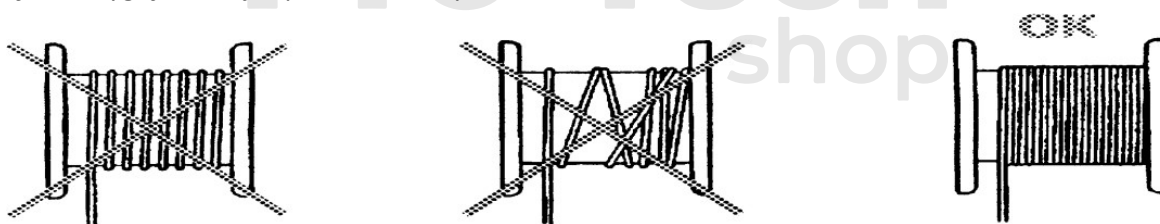

8. Ciągnięcie przedmiotów lub mocowań za pomocą wciągarki jest surowo zabronione, lina jest elastyczna, a zgromadzona w niej energia spowoduje wystrzelenie przedmiotu po zwolnieniu mocowania. Zabronione jest również podnoszenie zakleszczonych przedmiotów.

9. Podnoszenie ładunków o nieznannej wadze jest zabronione.

10. Zabronione jest podnoszenie ładunków, które nie znajdują się pod wciągarką, ponieważ obciążenie boczne przyłożone do wciągarki może ją uszkodzić i spowodować niebezpieczne sytuacje.

11. Sprawdź wagę podnoszonego ładunku, nie może ona przekraczać udźwigu wciągarki.
12. Pozostaw co najmniej cztery owinięcia liny wokół bębna, aby zminimalizować ryzyko ześlizgnięcia się liny.
13. Jeśli lina zużyje się lub włókna ulegną uszkodzeniu, należy ją wymienić na oryginalny produkt zalecany przez producenta.
14. Przed podłączeniem urządzenia do sieci upewnij się, że wszystkie przełączniki znajdują się w prawidłowej pozycji (wyłączone).
15. Po opuszczeniu ładunku i naciśnięciu przycisku zatrzymania ładunek zostanie opuszczony o kilka centymetrów dalej. Jest to spowodowane zjawiskiem bezwładności i jest to normalna sytuacja.
16. Przed podniesieniem rzeczywistego obciążenia po zainstalowaniu wciągarki należy przeprowadzić test obciążenia minimum 10 kg. Pozwoli to zweryfikować działanie sprzętu w pełnym zakresie wysokości stosowanych w miejscu pracy. Obciążenie jest przykładane w celu naprężenia liny. Zastosowana lina stalowa ma naturalny elastyczność, nawijanie bez obciążenia spowoduje splątanie.

- UWAGA! Urządzenie nie jest wyposażone w wyłącznik termiczny. Jeśli maszyna jest przeciążona, a silnik przegrzewa się, należy przerwać ciągnięcie/uruchamianie i odczekać chwilę, aż silnik całkowicie ostygnie. Czas pracy silnika nie może przekraczać 10 minut.

Podnoszenie ładunku

Zachowaj szczególną ostrożność podczas podnoszenia ładunku, ładunek na linie jest podatny na podmuchy wiatru lub kołysanie, nigdy nie mocuj dodatkowych lin w celu ustabilizowania ładunku. Należy przestrzegać następujących punktów.

1. Przed podniesieniem ładunku należy upewnić się, że jest on odpowiednio zabezpieczony.
2. Ładunek musi być przymocowany do środka ciężkości.
3. Jeśli pracujesz poza pomieszczeniem, upewnij się, że wiatr nie powoduje

kołysania ładunku. Aby podnieść ładunek, naciśnij przycisk sterowania, a wciągarka zacznie nawijać linę.

Podczas podnoszenia należy pamiętać o elastyczności liny, pulsowanie przycisku podnoszenia w celu osiągnięcia żądanej wysokości jest zabronione. Takie działanie prowadzi do powstania dodatkowych sił na linie i wysięgniku, do którego przymocowana jest wciągarka. Ponadto prowadzi to do szybszego zużycia przełącznika zaczepu sterującego poprzez iskrzenie jego styków.

Zmniejszanie obciążenia

Przed uruchomieniem upewnij się, że pod urządzeniem nie znajdują się żadne osoby, zwierzęta ani przedmioty.

Aby rozpocząć wyzwalanie, naciśnij przycisk kontrolera. Wciągarka rozpocznie rozwijanie liny. Należy unikać pulsowania przycisku sterowania, jak w przypadku podnoszenia, co ma negatywne konsekwencje dla sprzętu i bezpieczeństwa.

UWAGA: W przypadku awarii zasilania elektromagnetyczny hamulec bębna zablokuje ruch ładunku. Należy natychmiast poinformować współpracowników o zaistniałej sytuacji i zabezpieczyć miejsce pracy, ładunek wiszący na linie stanowi zagrożenie, nie należy próbować opuszczać ładunku za pomocą innego sprzętu lub podłączać go do innej wciągarki. Opuść ładunek natychmiast po przywróceniu zasilania i sprawdź poprawność ładunku przed jego ponownym podniesieniem.

Krążek linowy

Podczas pracy dopuszczalne jest używanie koła pasowego składającego się z jednego koła pasowego. Zabrania się używania koła pasowego składającego się z kilku kół pasowych, ponieważ siły działające na ramę wciągarki mogą doprowadzić do jej uszkodzenia.

Aby wykorzystać pełny udźwig wciągarki, należy użyć koła linowego dołączonego do zestawu, przymocować hak wciągarki do ramy wciągarki w wyznaczonym miejscu. Ładunek powinien być zawieszony na kole pasowym.

Taka konfiguracja spowolni podnoszenie ładunku przy jednoczesnym zwiększeniu siły wciągarki.

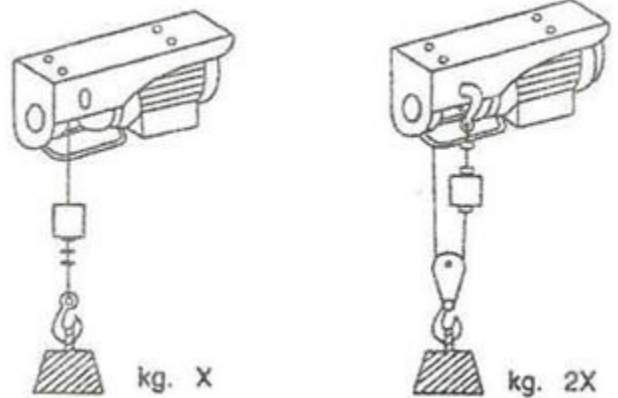

Konserwacja

W celu utrzymania fabrycznych parametrów wciągarki i zapewnienia jej bezpiecznego użytkowania, należy używać wyłącznie oryginalnych części zamiennych zalecanych przez producenta sprzętu.

Regularna konserwacja i

Czyszczenie sprzętu ma pozytywny wpływ na wydajność i żywotność wciągarki. Konserwacja i czyszczenie powinny być wykonywane wyłącznie przez doświadczonego i wypoczętego konserwatora. Zabrania się ingerowania w konstrukcję i zabezpieczenia wciągarki. Przed przystąpieniem do konserwacji należy odłączyć urządzenie od źródła zasilania.

Czyszczenie

Do czyszczenia wciągarki nie wolno używać aktywnych środków chemicznych, rozpuszczalników, wody pod ciśnieniem ani powietrza pod wysokim ciśnieniem. Do czyszczenia wciągarki należy używać sprężonego powietrza o ciśnieniu nieprzekraczającym 2 barów, a stałe zabrudzenia usuwać za pomocą miękkiej szczotki i wilgotnej szmatki. Podczas konserwacji należy sprawdzić wzrokowo ramę wciągarki i linę pod kątem uszkodzeń i pęknięć.

Smarowanie

Podczas smarowania i zabezpieczania antykorozyjnego elementów stalowych należy upewnić się, że wszystkie uchwyty i haki pozostają wolne od smaru, ponieważ są to elementy wymagające dobrej przyczepności i trzymania.

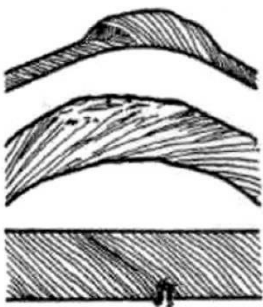

Podczas konserwacji konieczne jest smarowanie liny nośnej wciągarki. Eliminuje tarcie wewnętrzne podczas użytkowania, zmniejszając w ten sposób ryzyko zerwania liny, chroni linę przed korozją i pozwala na bardziej płynne przesuwanie się liny po kołach lub rolkach prowadzących przez urządzenie, co pozwala nam uniknąć np. skręcania się liny i późniejszego skręcania się zblocza hakowego.

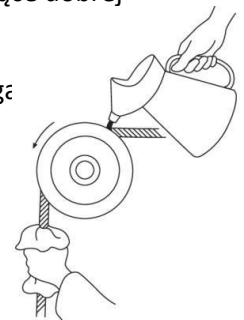

Do smarowania należy używać smaru przeznaczonego do lin stalowych z zawierający środek penetrujący, który umożliwia wnikanie smaru do wnętrza liny i penetrację jej wewnętrznych struktur. Po nasmarowaniu należy wytrzeć linę w celu usunięcia nadmiaru smaru.

smaru, który może kapać na taśmy lub koła pasowe. Ponadto nadmiar smaru doprowadzi do

osadzania się kurzu i brudu na linie, co negatywnie wpłynie na jej żywotność. Podczas konserwacji liny konieczne jest również

Sprawdź linę i wymień ją natychmiast, jeśli w jej splotach zostaną wykryte pęknięcia.

Elementy ruchome, takie jak oś ramienia końcowego, mogą być smarowane smarem technicznym na bazie teflonu lub grafitu.



Przechowywanie/transport

Jeśli konieczne jest przechowywanie wciągarki poza sezonem roboczym, należy przeprowadzić czynności konserwacyjne. Wciągarkę należy przechowywać w suchym miejscu o możliwie stałej temperaturze, poza zasięgiem dzieci i osób nieupoważnionych.

Jeśli transport jest nieunikniony, sprzęt należy przewozić wyłącznie w bagażniku pojazdu. Ładunek powinien być zabezpieczony przed przemieszczaniem się za pomocą pasów transportowych lub lin. Lina wciągarki powinna być całkowicie nawinięta wokół bębna.

Specyfikacja techniczna

MODEL	M80788	M80789	M80790	M80791	M80793
Maksymalna pojemność 1 lina	125 kg	150 kg	300 kg	400 kg	500 kg
Maksymalna pojemność 2 liny	250 kg	300 kg	600 kg	800 kg	999 kg
Lina zasięgu 1	12m	12m	12m	12m	12m
Lina zasięgu 2	6m	6m	6m	6m	6m
Średnica liny	3 mm	3 mm	4,5 mm	5 mm	6 mm
Prędkość 1lano/2 liny	10/5 m/min	10/5 m/min	10/5 m/min	10/5 m/min	10/5 m/min
Obwód prądu	2,3A	2,4A	4,56 A	5,65 A	6,96 A
Maksymalna wydajność	540W	550W	1200W	1300W	1600W
Napięcie	230V	230V	230V-50Hz	230V-50Hz	230V-50Hz
Poziom hałasu (LwA)	<71 dBA	<71 dBA	<71 dBA	<71 dBA	<71 dBA
Waga	11 kg	12 kg	18 kg	19,5 kg	33,2 kg

Firma gwarantuje sprawne działanie urządzenia zgodnie z warunkami technicznymi i eksploatacyjnymi opisanymi w instrukcji obsługi. Okres gwarancji wynosi 24 miesiące od daty zakupu. Jeśli w okresie gwarancyjnym zostanie wykryta usterka urządzenia, należy niezwłocznie skontaktować się z serwisem lub sprzedawcą.

1. Gwarancja obejmuje szkody spowodowane wykryciem ukrytych wad materiałowych, nieprawidłowości w instalacji lub nieprawidłowości spowodowanych złą technologią produkcji.

Serwis gwarancyjny nie obejmuje:

1. Komponenty i materiały eksploatacyjne podlegają naturalnemu zużyciu.
2. Czynności wymienione w podręczniku użytkownika, które użytkownik musi wykonać.
3. Uszkodzenia spowodowane pożarem, uderzeniem pioruna, przepięciami i innymi przypadkowymi zdarzeniami.
4. Uszkodzeń mechanicznych spowodowanych nieprawidłową obsługą. Gwarancja traci ważność w

przypadku:

1. Nieprzestrzeganie instrukcji obsługi.
2. Praca w warunkach niezgodnych z przeznaczeniem sprzętu.
3. Praca bez materiałów eksploatacyjnych lub z niewłaściwymi materiałami eksploatacyjnymi
4. Wprowadzanie zmian konstrukcyjnych lub nieprawidłowe podłączanie sprzętu.
5. Złamanie pieczęci.

Gwarancja obejmuje wady produkcyjne. Uszkodzenia spowodowane przeciążeniem, zużyciem lub zaniedbaniem nie są objęte gwarancją.